

Maschinen-Produktion & Vertrieb



H. M. GRUEL

Gutenbergstraße 8 • 72636 Frickenhausen



07022

41517



07022

49082



www.Gruel-Maschinen.de



Original Gruel Propangas-Schmieden

Gebrauchsmuster geschützt

Bis zur Weissglut ca. 1300 Grad

Aus: Edelstahl - Keramik - Guß

3000 verkaufte Schmieden zeigen doch eindeutig den Marktführer

- Die Technologie der Zukunft: Ohne Strom - ohne Gebläse.

- Für rationelles Arbeiten bei gleichbleibender einstellbarer Temperatur über 1300 Grad für Alu, Bronze, Eisen und Stahl. - Material verglüht nicht.

- Mehrere Teile können gleichzeitig eingelegt und fortlaufend verarbeitet werden.

- Kurze Aufheizzeit - geringer Verbrauch - transportabel. *Ideal für Serienarbeiten.*

- Keramik-Chips erhöhen die Strahlungswärme und schützen die Formsteine.

- Universell einsetzbar für Anfangs- und Zwischenstäbe, Schnörkel, Bunde, S- und C- Teile, Zirbel oder Handlaufanfänger, Rosetten usw. +Optimal für Hufschmiede.

Hinterer Formstein zum Hochsetzen - um lange Teile durchzustecken

Mit Edelstahltüre

Stufenlos Höhenverstellbar und zu öffnen.

Ausgekleidet mit Hochtemperatur Keramik-Technik



Mit Hochtemperatur Auskleidung

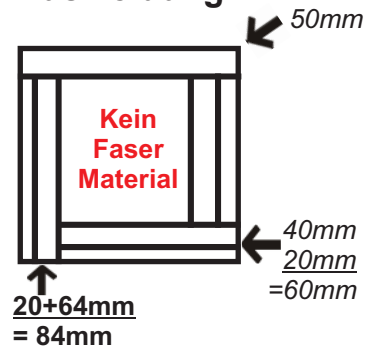

Lieferung mit Piezo-Anzünder

- Neu mit Luftsteuerung -

- kein Kamin nötig - völlig rußfrei -

Teile kann man durchstecken

Technische Daten

+ Lieferumfang

Gr. 1 mit 1 Brenner

Gr. 2 mit 2 Brennern

Tiefe / Breite / Höhe

280/470/460 mm

580/470/460 mm

Lichte Öffnung

B 210 x H 170 mm

B 210 x H 170 mm

Gasverbrauch je Std.

0,6 - 0,8 kg

0,6 - 0,8 kg je Brenner

Einstellbarer Regler

1 St. Stufenlos

2 St. Stufenlos

Schlauchbruchsicherung

1 Stück

2 Stück

DVGW-Propan-Schlauch

2 m

2 x 2 m

Keramik Chips

1 Pkt. = 3 kg.

2 Pkt. à 3 kg.

Gewicht

38 kg.

60 kg.

Komplettpreise incl. PiezoAnzünder 840.-- EURO

1190.-- EURO + MwSt.

4Brennertechnik 1200 mm HOCH

TYP IV = DOPPEL-LANGFEUER Tiefe 900 mm

EURO 2.250 zzgl. MwSt.

TYP V = DOPPEL-BREITFEUER Breite Innen 340 mm

EURO 2.250 zzgl. MwSt.